

		NL-HLTN 10	NL-EX	
Kaldırma kapasitesi / Capacity		1000	1000	kg
Yük merkezi / Load centre distance		600	600	mm
Tekerlek mesafesi / Wheel base	(y)	1310	1310	mm
Ağırlık (akü dahil) / Service weight (with battery)		105	140	kg
Tekerlek tipi / Tyres		Poliüretan / Polyurethane		
Tekerlek ölçüsü (ön) / Tyre size (front)		ø180x50	ø180x50	mm
Tekerlek ölçüsü (arka) / Tyre size (rear)		ø75x50	ø75x50	mm
Teker arası mesafe (ön) / Track width (front)	(b ₁₀)	155	155	mm
Teker arası mesafe (arka) / Track width (rear)	(b ₁₁)	440	440	mm
Kaldırma yüksekliği / Lifting height	(h ₁₂)	800	800	mm
Min. çatal yüksekliği / Min. fork height	(h ₁₃)	85	85	mm
Makine uzunluğu / Overall length	(l ₁)	1725	1715	mm
Çatal gövdesine kadar uzunluk / Length to face of forks	(l ₂)	492	492	mm
Makine genişliği / Overall width	(b ₁)	520	520	mm
Çatal ölçüleri / Fork dimensions	(s/e/l)	45/160/1140	45/160/1140	mm
Dıştan dışa çatal genişliği / Fork width	(b ₂)	520	520	mm
Gövde yerden yüksekliği / Ground clearance, centre of wheelbase	(m ₂)	18	18	mm
Dönme yarıçapı / Turning radius	(Wa)	1564	1564	mm
Kaldırma hızı (yükü/yüksüz) / Lifting speed (with/without load)		-	21/45	m/sn
İndirme hızı (yükü/yüksüz) / Lowering speed (with/without load)		-	81-61	m/sn
Kaldırma motoru / Lifting Motor		-	0.6	kW
Akü / Battery		-	12V/66	V/Ah
Akü ağırlığı / Battery weight		-	24	kg

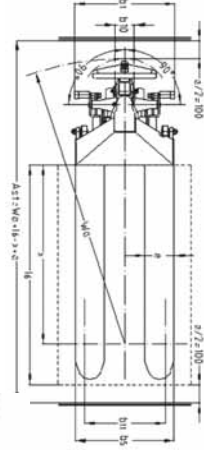

200 kg.'a kadar olan yükleri "hızlı kaldırma" fonksiyonu ile daha hızlı kaldırır.

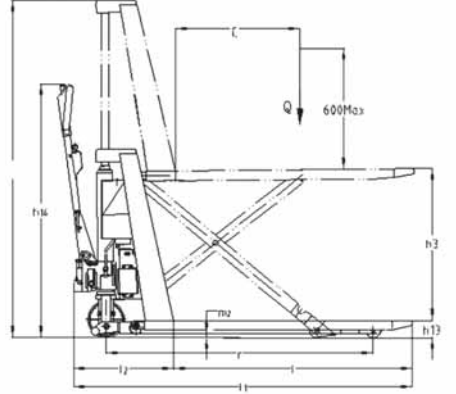

400 mm in altında transpalet olarak görev yapar.



Akü ile kaldırma işlemi artık daha kolay ve hızlı



Akülü modellerde yer alan anahtar



NL-HLTN 10
MANUEL



NL-EX
AKÜLÜ

DAHİLİ ŞARJ CİHAZI
INTERNAL CHARGER